

令和6年4月25日

令和5年度スポーツ振興くじ助成事業 実施報告

令和5年度は日本スポーツ振興センターより助成を受け、下記の事業を実施いたしました。

1. 事業名
 - ① 2023 年度春季リトルリーグ北関東連盟大会
 - 1) ティーボール部門 武蔵コーポレーション杯
 - 2) マイナー部門 KEIIOCUP
 - ② 2023 年度秋季リトルリーグ北関東連盟大会
 - 1) ティーボール部門 フタバスポーツ杯
 - 2) マイナー部門 ゼット杯
 - 3) メジャー部門
 - 4) インターミディエット部門 サイキョウ・ファーマ旗争奪
 - ③ 2024 年シーズン冬季リトルリーグ北関東連盟大会
 - 1) ティーボール部門
 - 2) マイナー部門 KEIIOCUP
 - 3) メジャー部門 サイキョウ・ファーマ旗争奪
 - 4) インターミディエット部門

2. 目的

未就学生から中学1年生までの子どもたちを対象に、年齢別部門に分け、青少年の健全育成、地域スポーツの振興および地域活性化等に積極的に取り組み、スポーツの普及を通して広く公益に寄与する。

3. 事業の期待効果

- 1) ジュニアの育成・子どもの体力向上
次世代を担う子どもたちがリトルリーグの野球を通して、チームプレーの大切さを学び、野球の楽しさを体感しながら体力の向上を図る。
- 2) 参加者の健康増進
野球というスポーツを通して、肉体的にも精神的にも参加者の健康増進に寄与する。
- 3) 女性のスポーツ参加支援
女子にも継続的に野球のできる環境であり、女子選手を育む環境を提供する。
- 4) 競技水準の向上
選手は学年・年齢毎の部門に分かれて活動しており、各自は技術的にも精神的にも成長を自覚しながら高みを目指す。
- 5) 地域のスポーツ環境の整備
北関東一円の小学生や未就学生に対して PR 活動を行い、試合には誰もが観戦できる。
- 6) 障がいのある人とない人が共に参加
リトルリーグは米国国際本部の指導下にあり、障がいの有無に関わらず、多様性や個性を尊重しており、共生社会の実現に寄与する。

4. 事業日程・会場

期間 令和5年4月9日～令和6年3月20日

日数 延べ17日間

会場 深谷市、上尾市、さいたま市、川越市、富士見市、朝霞市、川口市、越谷市

月 日	会 場	内 容
① 春 季 大 会		
4月 9日	浦和リーググラウンド 上尾市リーググラウンド 大宮リーググラウンド	マイナー部門 KEIIOCUP 1日目
4月 16日	深谷市リーググラウンド	マイナー部門 KEIIOCUP 2日目
5月 4日	富士見リーググラウンド 3会場	ティーボール部門武蔵コーポレーション杯
② 秋 季 大 会		
9月 3日	上尾市リーググラウンド 大宮リーググラウンド	マイナー部門ゼット杯1日目
9月 10日	大宮リーググラウンド	マイナー部門ゼット杯2日目
9月 17日	埼玉西部リーググラウンド 越谷リーググラウンド	インターミディエット部門 サイキョウ・ファーマ旗争奪1日目
9月 18日	富士見リーググラウンド 3会場	ティーボール部門フタバスポーツ杯
9月 23日	川口リーググラウンド	インターミディエット部門 サイキョウ・ファーマ旗争奪2日目
10月 1日	川口リーググラウンド 大宮リーググラウンド	メジャー部門1日目
10月 8日	大宮リーググラウンド	メジャー部門2日目
③ 冬 季 大 会		
2月 17日	浦和チームグラウンド 朝霞チームグラウンド 大宮リーググラウンド	インターミディエット部門1日目
2月 18日	大宮リーググラウンド 富士見チームグラウンド 川口チームグラウンド	インターミディエット部門2日目
2月 25日	大宮リーググラウンド 浦和チームグラウンド	メジャー部門 サイキョウ・ファーマ旗争奪1日目
3月 3日	浦和チームグラウンド	メジャー部門 サイキョウ・ファーマ旗争奪2日目
3月 10日	川口チームグラウンド 越谷チームグラウンド	マイナー部門 KEIIOCUP 1日目
3月 17日	川口チームグラウンド	マイナー部門 KEIIOCUP 2日目
3月 20日	富士見チームグラウンド 3会場	ティーボール部門

5. 参加チーム数、試合数

	参加チーム数	試合数	会場数	試合方式*
① 春季大会				
ティーボール部門	9	11	3	TM
マイナー部門	11	11	4	TM→LG
② 秋季大会				
ティーボール部門	8	12	3	TM
マイナー部門	8	8	3	TM
メジャー部門	6	9	3	LG→TM
インターミディエット部門	8	7	3	TM
③ 冬季大会				
ティーボール部門	8	9	3	TM
マイナー部門	9	8	3	TM
メジャー部門	7	6	3	TM
インターミディエット部門	9	13	6	非定型

*TM：トーナメント方式、LG：リーグ戦方式

6. 事業収支

科目	春季大会	秋季大会	冬季大会	合計
【収入】				
JSC 助成金	525,000	736,000	688,000	1,949,000
企業協賛金	255,000*	100,000	100,000	455,000
大会参加費	0	0	165,000	165,000
自己負担金	23,982	130,903	456	355,341
収入合計	803,982	966,903	953,456	2,724,341
【支出】				
諸謝金	161,500	187,500	342,000	691,000
旅費	127,250	139,600	152,652	419,502
グラウンド借料	70,000	130,000	150,000	350,000
消耗品費	18,032	16,153	18,509	52,694
スポーツ用具費	222,000	312,675	238,040	772,715
印刷製本費	138,600	0	20,900	159,500
通信運搬費	1,040	835	610	2,485
雑役務費	65,010	179,190	30,745	274,945
その他	550	950	0	1,500
支出合計	803,982	966,903	953,456	2,724,341

*春季大会企業協賛金には、前年度（令和4年3月）に受けた協賛金20万円を含む

7. 参考資料

- ・ トーナメント表・試合結果
別添参照

以上

2023年度 春季大会ティーボール部門 第39回『武蔵コーポレーション杯』

NPO法人リトルリーグ北関東連盟大会

主催	NPO法人リトルリーグ北関東連盟	主管	リトルリーグ埼玉エリア 北エリア
大会日程	令和5年4月30日(日) 予備日 5月4日(祝木)		
大会会場	富士見G (グラウンド担当A面:富士見 B面:埼玉西部 C面:浦和)		
大会要項	2023年シーズン NPO法人リトルリーグ北関東連盟 大会規則6頁による		
集合時間	役員・審判・競技部・広報部 7時00分		
受付時間	各リーグ受付8時		
開始時間	第1試合 開始時間 9時00分		
試合時間	時間制限有:30分(新しいイニングに入らない)		
試合形式	トーナメント戦		
その他	2023年シーズン冬季ティーボール部門 理事長杯 NPO法人北関東連盟大会優勝:浦和リーグ と、準優勝:大宮Aリーグ、第3位:川口リーグ、第4位:越谷・草加連合はシードとする。 埼玉西部リーグはB面担当のため6枠となる。 コロナウィルス2019感染予防対策は、出場各リーグで責任をもって十分講ずること		

グラウンド担当

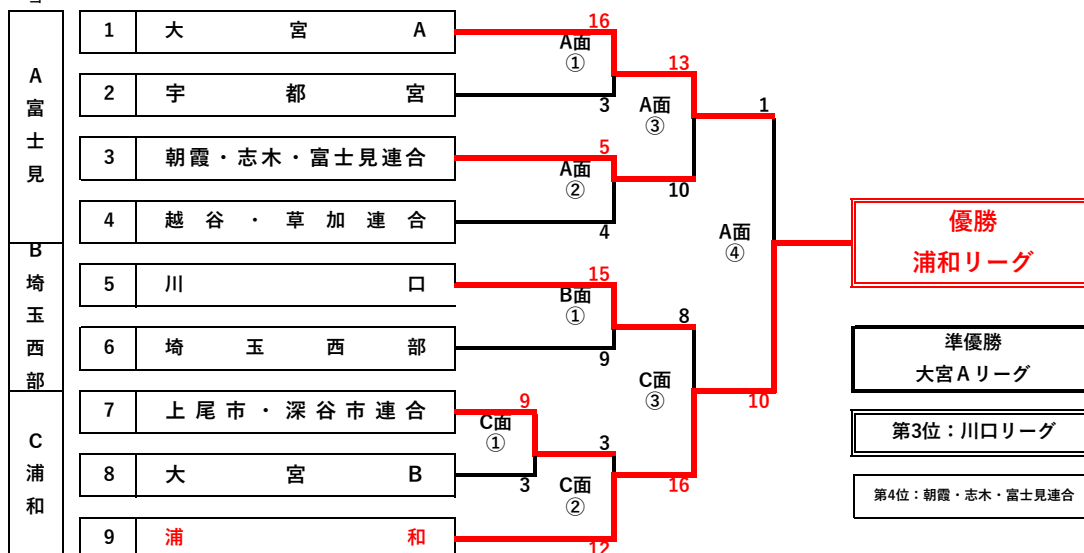

【親善試合】

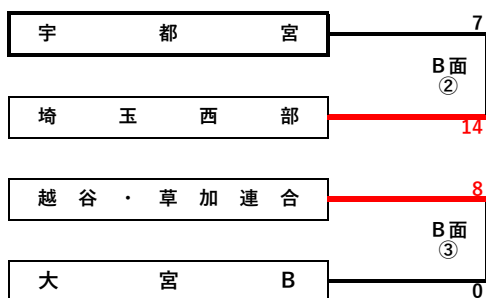

3位決定戦

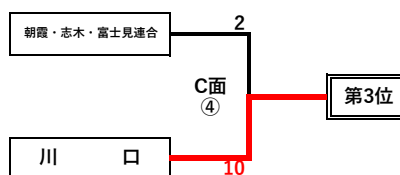

スポーツくじ



2023年度 春季大会ティーボール部門 第39回『武蔵コーポレーション杯』

NPO法人リトルリーグ北関東連盟大会は、スポーツ振興くじ助成金を受けて実施(開催)されています。

2023年シーズン 春季大会マイナー部門

「KEIO CUP」 NPO法人リトルリーグ北関東連盟大会

主催	NPO法人 リトルリーグ北関東連盟			主管	リトルリーグ埼玉エリア 北エリア	
大会日程	令和5年4月9日(日) 16日(日) 予備日22日(土)					
大会会場	A面	浦和G	B面	上尾市G	C面	大宮ライオンズG
	D面	深谷市G				
大会要項	2023年シーズン NPO法人 リトルリーグ北関東連盟 大会規則 5頁による シード：2022年度 秋季大会マイナー部門『ゼット杯』北関東連盟大会優勝：越谷リーグ・準優勝：富士見リーグ					
開始時間	各日・第1試合 開始時間 9時00分 役員・審判・競技部・広報部集合時間8時00分					
時間制限	1時間20分で新しいイニングに入らない。					
試合形式	予選トーナメント戦&決勝リーグ戦					
その他	コロナウィルス感染予防対策は、出場各リーグで責任をもって十分講ずること					

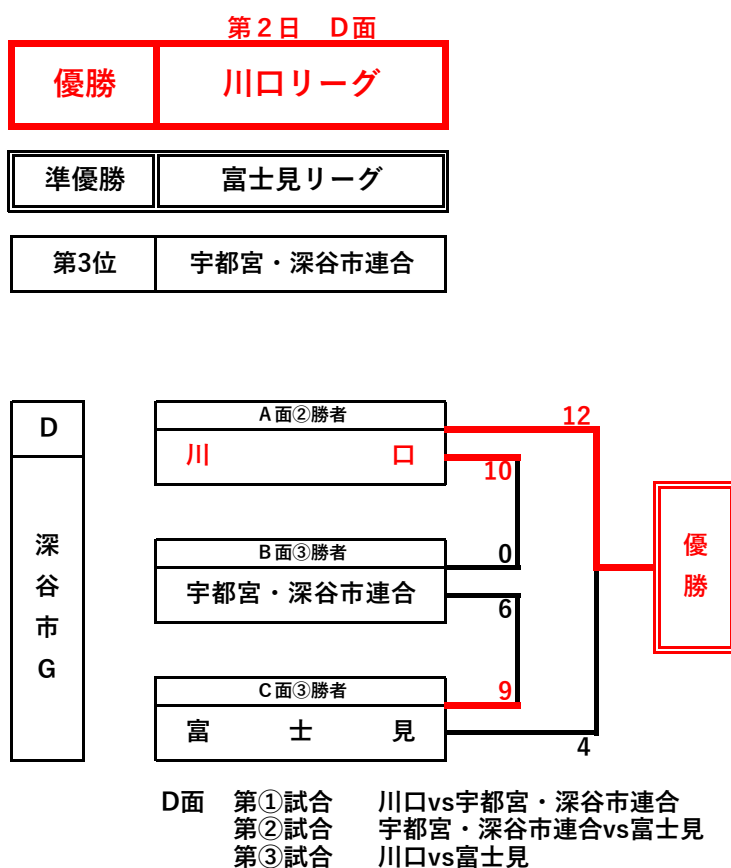
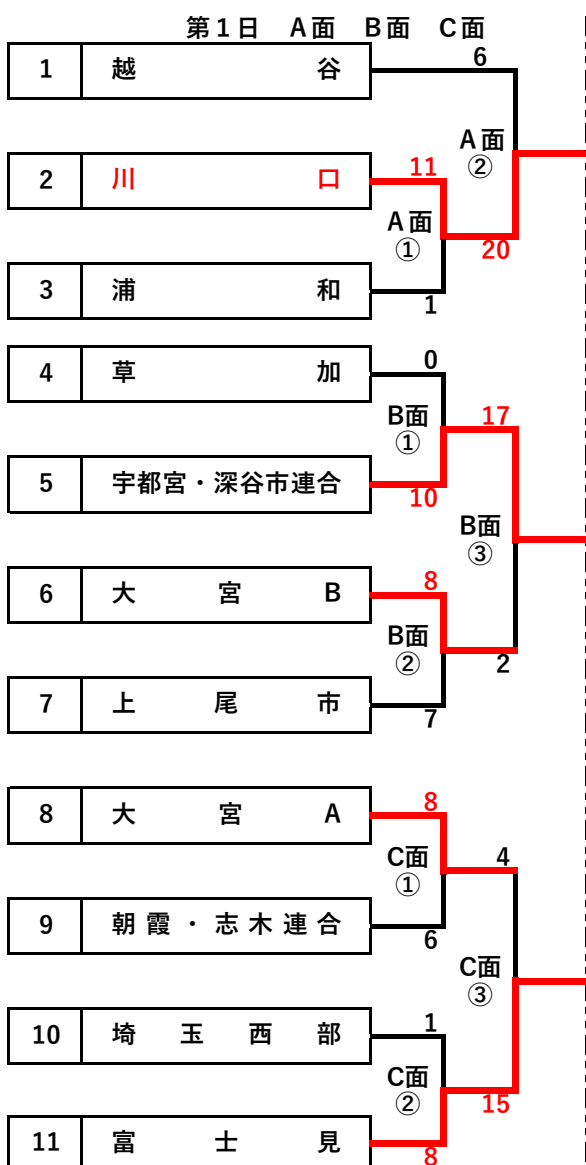

2023年シーズン 春季大会マイナー部門 「KEIO CUP」

NPO法人リトルリーグ北関東連盟大会は、

スポーツ振興くじ助成金を受けて実施（開催）されています。

2023年度 秋季大会ティール部門

『フタバスポーツ杯』第9回北関東連盟大会

- ◎ 主催 NPOリトルリーグ北関東連盟
- ◎ 大会日程 令和5年9月18日（祝・月）予備日23日（祝・土）
- ◎ 大会会場 9月18日（祝・月）富士見G A面:朝霞志木富士見 B面:埼玉西部 C面:浦和
- ◎ 試合時間

大会役員・審判部・競技部・広報部	集合時間	8時00分
第1試合	ベンチ入り時間	8時30分
令和5年9月18日（祝・月）	第1試合 試合開始予定時間	9時00分
	表彰式予定時間	15時00分
	終了予定時間	15時30分
- ◎ インターバル 各試合共に5分
- ◎ 試合形式 トーナメント戦 その他は2023年北関東連盟大会規則12頁に準ずる。
 時間制限は30分3アウト9人制。シートノック（5分）は最初の試合、決勝に限る。
 30分で新しいイニングに入らない。先攻チームの得点を後攻チームが上回っている場合は、後攻チームの攻撃は行わない。
 後攻チームが攻撃中に制限時間になった場合、後攻チームが先攻チームより得点を上回っている場合、その打者で試合終了とする。
 打順はスターティングメンバー9人に固定するか、控え手を継続して打たせるかは監督の判断に任せるが、途中からの変更は認めない。試合開始前に控え選手を打順に組み込む場合は事前申告のこと。
- ◎ 特記事項 新型コロナウイルス予防対策は、各チームで責任をもって十分講ずること。
- ◎ 駐車場台数制限 各チーム 6台まで

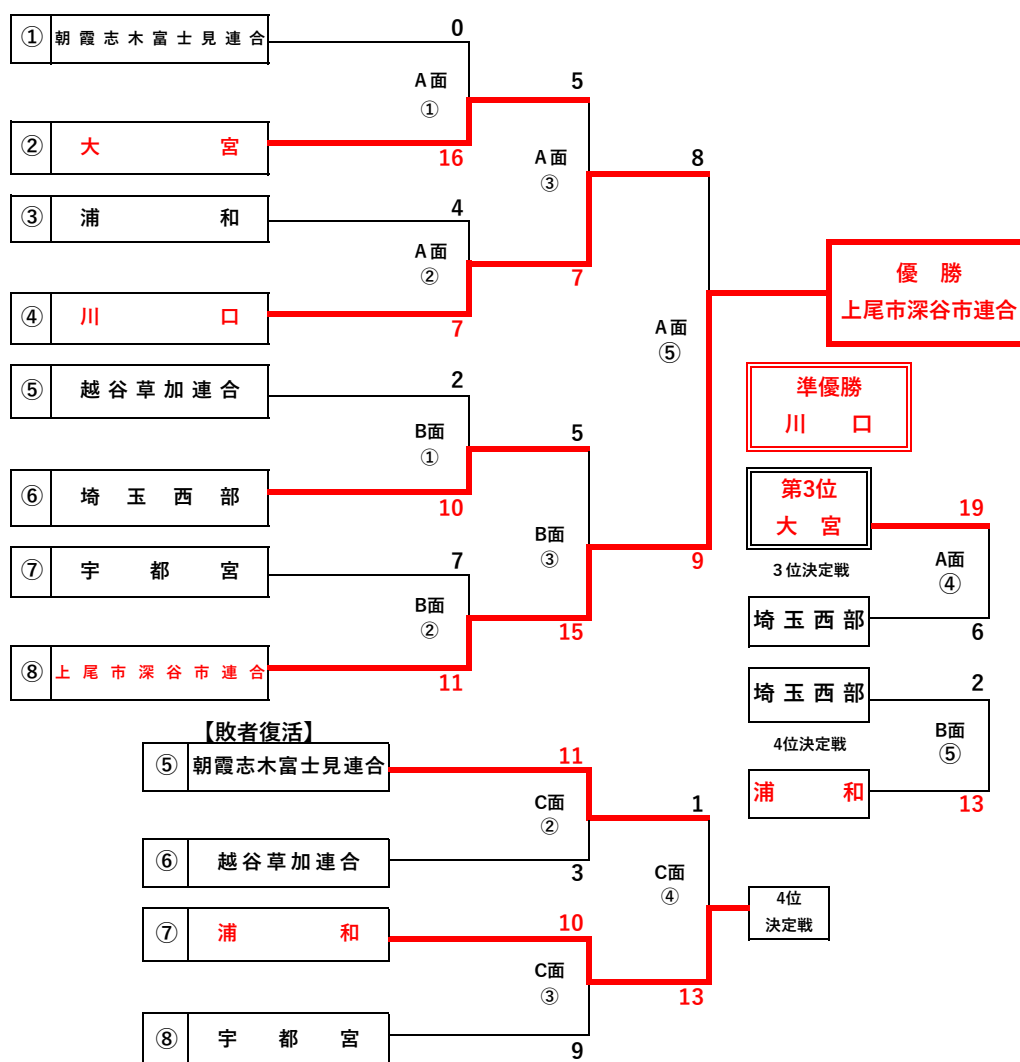

2023年度 秋季大会ティール部門

『フタバスポーツ杯』第9回北関東連盟大会は、

スポーツ振興くじ助成金を受けて実施（開催）されています。

2023年度 秋季大会 メジャー部門 北関東連盟大会

- ◎ 主催 NPO法人リトルリーグ北関東連盟
- ◎ 大会日程 令和5年10月1日(日)8日(日) 予備日9日(月・祝)
- ◎ 大会会場 10月1日(日) A面：川口_差間G B面：大宮_西遊馬G 8日(日) C面:大宮_西遊馬G
- ◎ グランド提供 大宮_西遊馬G、川口_差間G
- ◎ 試合時間

令和5年10月1日(日)	大会役員・(審判・競技・広報) 部集合時間	8時00分
	第1試合 ベンチ入り時間	8時30分
	第1試合 試合開始予定時間	9時00分
令和5年10月8日(日)	大会役員・(審判・競技・広報) 部集合時間	8時00分
	第1試合 ベンチ入り時間	8時30分
	第1試合 試合開始予定時間	9時00分

- ◎ 試合形式 リーグ戦⇒トーナメント方式
- ◎ コールド規定 3回15点 4回10点 5回7点差を採用する。
- ◎ タイブレーク 6回終了時、同点の場合は次のイニング(7回)よりタイブレーク方式を行う。
- ◎ コールド規定 3回15点 4回10点 5回7点差を採用する。
- ◎ インターバル A・B面第1試合と第2試合間：15分 / A・B面第2試合と第3試合間：30分
C面第1試合と第2試合間：無し / C面第2試合と第3試合間：30分
※川口Gはサブグラウンドなきため、第1試合と第2試合のインターバルは20~30分
- ◎ 大会規則・他 2023年度_NPO法人リトルリーグ北関東連盟大会規則13頁に準ずる。
- ◎ その他 新型コロナウイルス予防対策は、各チームで責任をもって十分講ずること。
- ◎ 駐車場台数制限 大宮_西遊馬G：10台 川口_差間G：無し

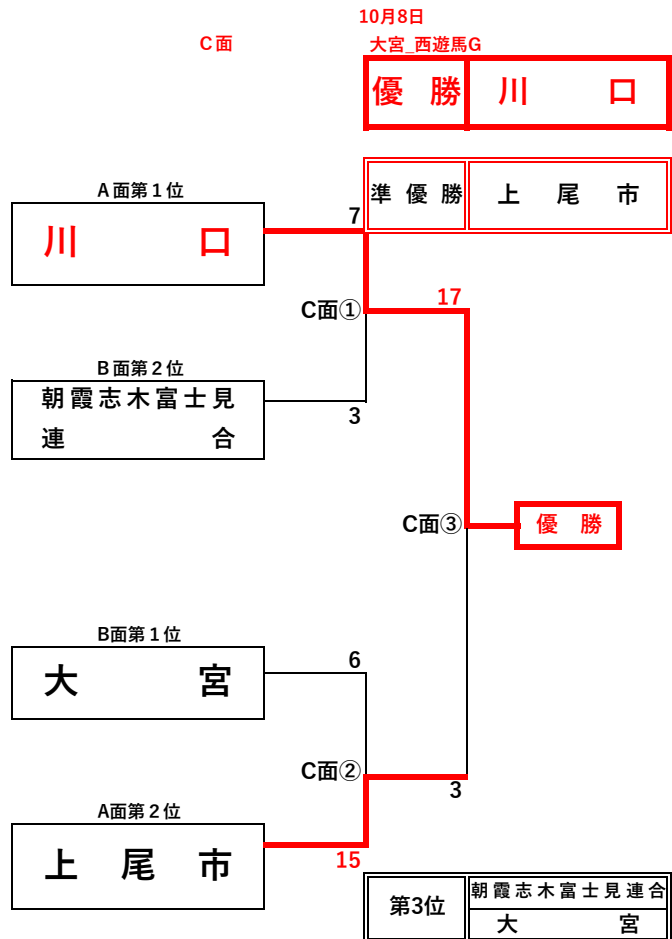
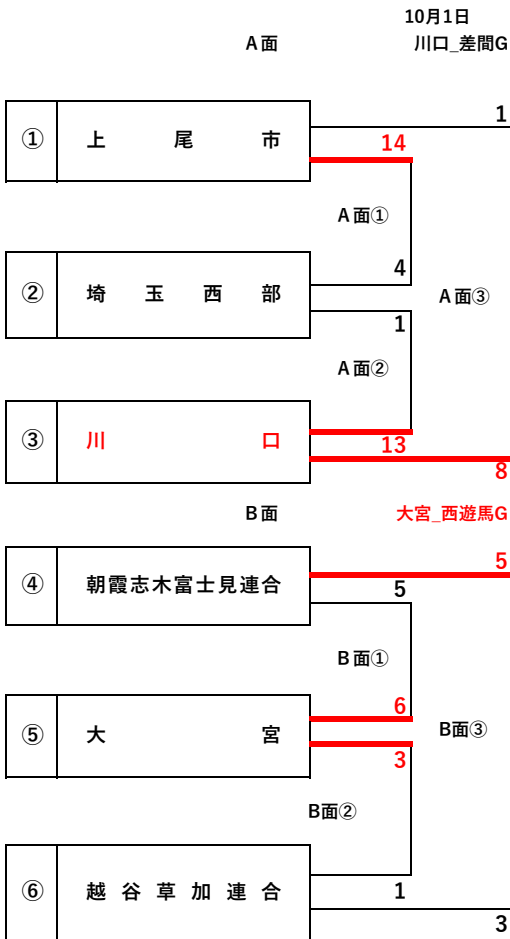

スポーツくじ



2023年度 秋季大会 メジャー部門 北関東連盟大会は、スポーツ振興くじ助成金を受けて実施(開催)されています。

2024年シーズン 冬季大会 ティーボール部門

リトルリーグ北関東連盟大会

◎ 主催	NPO法人リトルリーグ北関東連盟	◎ 主管	埼玉武蔵リーグ
◎ 大会日程	令和6年3月20日(祝・水) 予備日24日(日)		
◎ 大会会場	富士見G担当チーム A面:朝霞志木富士見 B面:埼玉西部 C面:上尾市・深谷市		
◎ 試合時間	令和6年3月20日(祝・水)	大会役員・審判部・競技部・広報部 集合時間 8時00分	
		第1試合 ベンチ入り時間	9時00分
		第1試合 試合開始予定時間	9時15分
		表彰式予定時間	14時00分
		終了予定時間	14時30分
◎ インターバル	各試合共に10分		
◎ 試合形式	トーナメント戦 下記以外その他は2024年北関東連盟大会規則4頁に準ずる。 ※天候不良のため 時間制限は45分 35分(※) 3アウト9人制。シートノック(5分)は最初の試合、決勝戦に限る。 45分 30分(※) で新しいイニングに入らない。先攻チームの得点を後攻チームが上回っている場合は、 後攻チームの攻撃は行わない。 後攻チームが攻撃中に制限時間になった場合、後攻チームが先攻チームより得点を上回っている 場合、その打者で試合終了とする。 6回終了後もしくは時間制限後、同点の場合タイブレークとする。 打順はスターティングメンバー9人に固定するか、控選手を継続して打たせるかは監督の判断に 任せるが、途中からの変更は認めない。試合開始前に控え選手を打順に組み込む場合は事前申告のこと。		
◎ 特記事項	感染予防対策は、各チームで責任をもって十分講ずること。		
◎ 駐車場台数制限	富士見G:7台(各チーム)		

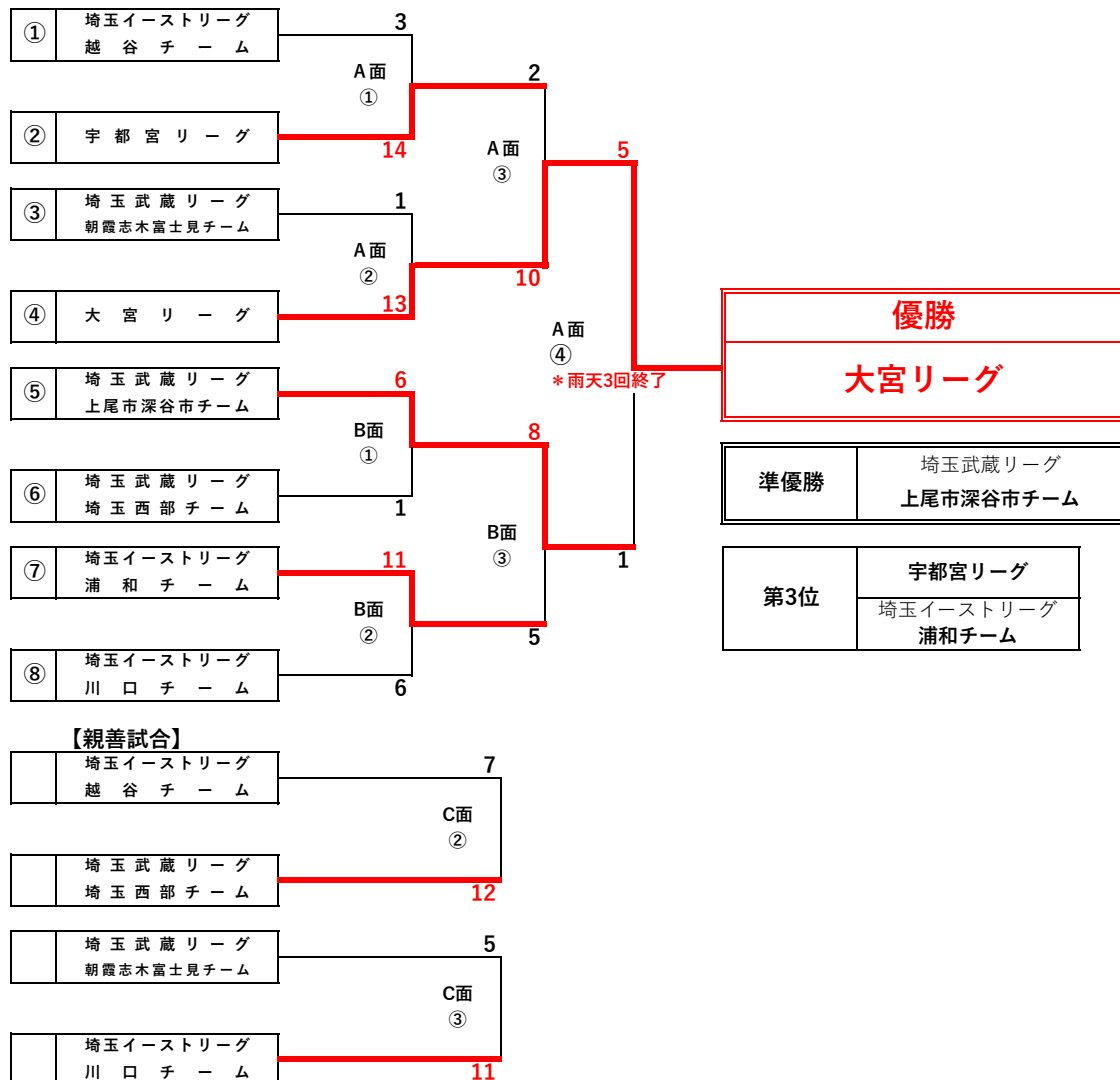

●エントリー：8チーム (参加予定選手数)

宇都宮リーグ(11)	大宮リーグ(17)	埼玉イーストリীগ 浦和チーム(9)
埼玉イーストリীগ 川口チーム(12)	埼玉イーストリীগ 越谷チーム(13)	埼玉武蔵リーグ 上尾市深谷市チーム(14)
埼玉武蔵リーグ 朝霞志木富士見チーム(16)	埼玉武蔵リーグ 埼玉西部チーム(11)	



2024年シーズン 冬季大会 ティーボール部門

リトルリーグ北関東連盟大会は、
スポーツ振興くじ助成金を受けて実施(開催)されています。

2024年シーズン 冬季大会 マイナー部門

『KEIO CUP』リトルリーグ北関東連盟大会

◎ 主催	NPO法人リトルリーグ北関東連盟		◎ 主管	埼玉イーストリーグ
◎ 大会日程	令和6年3月10日(日) / 17日(日) 予備日: 20日(祝水)			
◎ 大会会場	3月10日(日) 2面: 川口_差間G 越谷G 17日(日) 1面: 川口_差間G			
◎ 試合時間	令和6年3月10日(日)	大会役員・審判部・競技部・広報部集合時間 8時00分 第1試合 ベンチ入り時間 8時30分 試合開始 9時00分		
	令和6年3月17日(日)	大会役員・審判部・競技部・広報部集合時間 8時00分 第1試合 ベンチ入り時間 8時30分 試合開始 9時00分		
◎ 時間制限	1時間20分で新しいイニングに入らない。			
◎ タイブレーク	6回終了時、同点の場合は次のイニング(7回)よりタイブレーク方式を行う。			
◎ コールド規定	3回15点 4回10点 5回7点差を採用する。			
◎ 試合形式	トーナメント方式			
◎ その他	2024年度 NPO法人リトルリーグ北関東連盟大会規則 4頁に準ずる。			
◎ 特記事項	感染予防対策は、各チームで責任をもって十分講ずること。			
◎ 駐車場台数制限	川口_差間G: 7台			

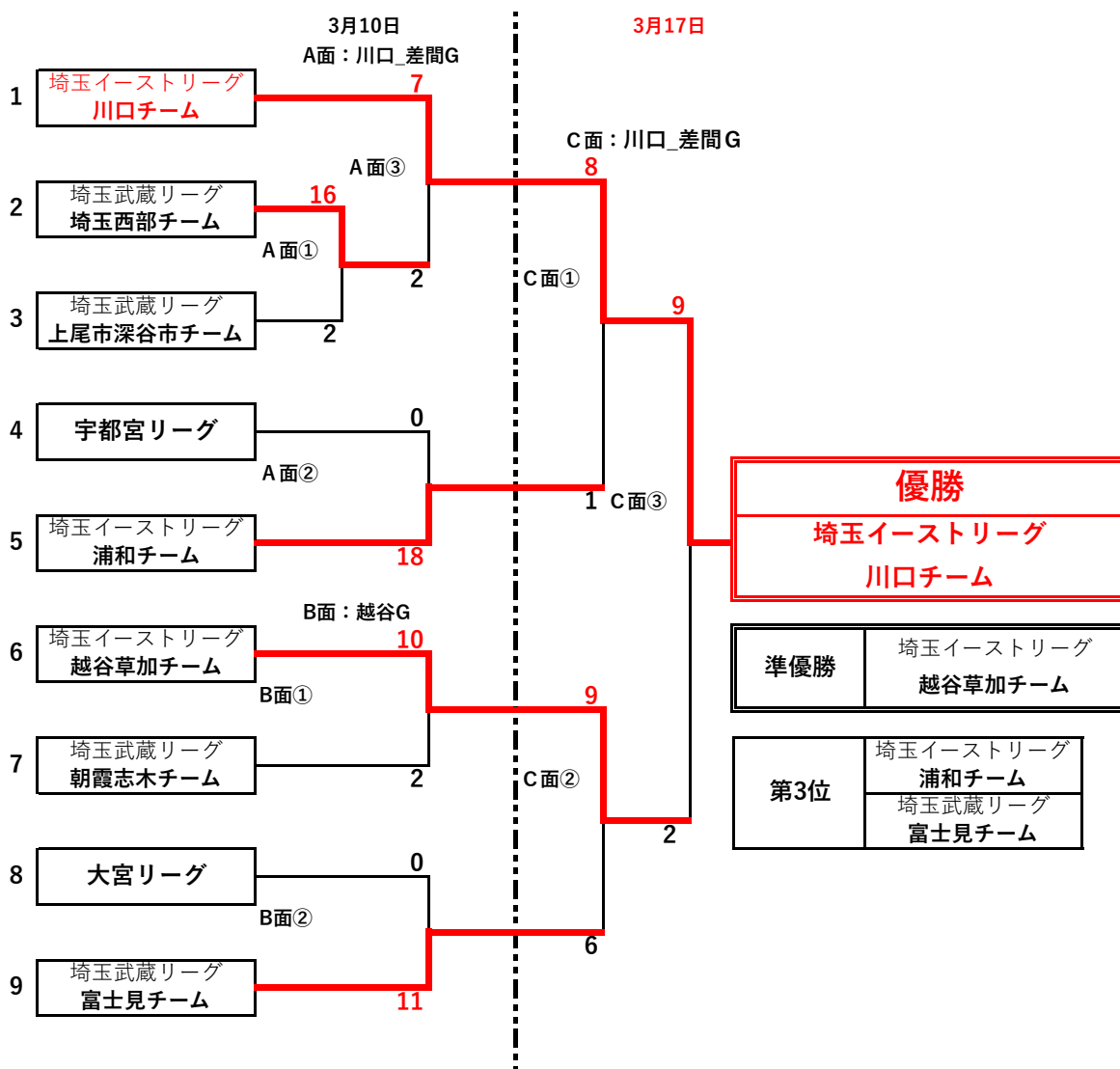

スポーツくじ



2024年シーズン 冬季大会 マイナー部門

『KEIO CUP』リトルリーグ北関東連盟大会は、

スポーツ振興くじ助成金を受けて実施(開催)されています。

2024年シーズン 冬季大会 メジャー部門

『理事長杯_サイキョウ・ファーマ旗争奪』リトルリーグ北関東連盟大会

◎ 主催	NPO法人リトルリーグ北関東連盟	◎ 主管	大宮リーグ
◎ 大会日程	令和6年2月23日(祝金) 25日(日) 3月3日(日) 予備日10日(日) ※23, 25日雨天変更に伴う		
◎ 大会会場	2月25日(日) 2面: 大宮_西遊馬G/浦和G 3月3日(日) 1面: 浦和G		
◎ 試合時間	令和6年2月25日(日)	大会役員・審判部・競技部・広報部集合時間 8時00分 第1試合 ベンチ入り時間 8時30分 試合開始 9時00分	
	令和6年3月3日(日)	大会役員・審判部・競技部・広報部集合時間 8時00分 第1試合 ベンチ入り時間 8時30分 試合開始 9時00分	
◎ 時間制限	無し *2月25日雨天により時間制限: 1時間20分		
◎ タイブレーク	6回終了時、同点の場合は次のイニング(7回)よりタイブレーク方式を行う。		
◎ コールド規定	3回15点 4回10点 5回7点差を採用する。		
◎ 試合形式	トーナメント方式		
◎ その他	2024年度_NPO法人リトルリーグ北関東連盟大会規則 3頁に準ずる。		
◎ 特記事項	感染予防対策は、各チームで責任をもって十分講ずること。 ※1: 3位・4位順位決めについて: 準決勝で優勝チームに負けたチームが3位とする。		
◎ 駐車場台数制限	(25日) 大宮_西遊馬G: 7台 浦和G: 7台 (3月3日) 浦和G: 5台		

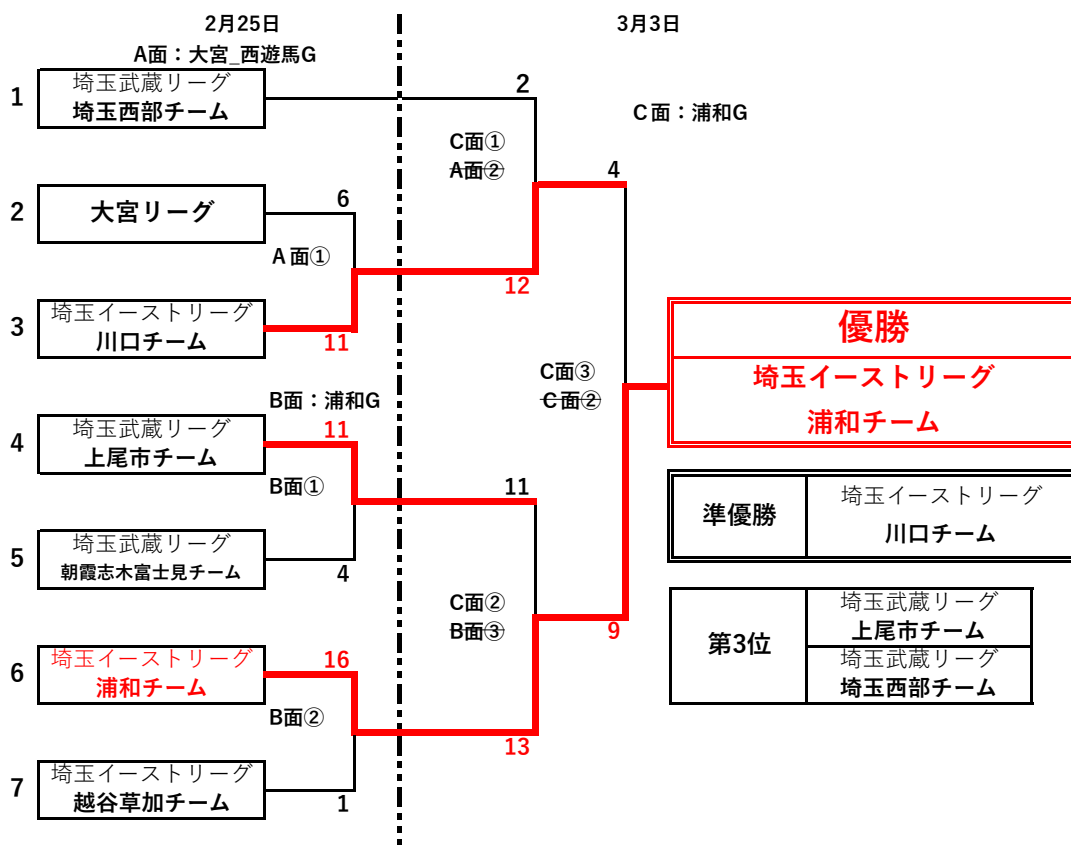

2024年シーズン 冬季大会 メジャー部門

『理事長杯_サイキョウ・ファーマ旗争奪』リトルリーグ北関東連盟大会は、
スポーツ振興くじ助成金を受けて実施(開催)されています。

2024年シーズン冬季大会インターミディエット部門リトルリーグ北関東連盟大会

- 主 催：NPO法人リトルリーグ北関東連盟
- 大会日程：2024年2月17日（土）、18日（日）
- 大会会場：1日目 A面:浦和グラウンド、B面:朝霞グラウンド、C面:大宮グラウンド
2日目 D面:大宮グラウンド、E面:富士見グラウンド、F面:川口グラウンド

	1日目 2月17日（土）			2日目 2月18日（日）		
	第1試合	A面	浦和G	浦和 13-1 草加・越谷	D面	大宮G
第2試合			浦和 13-0 草加・越谷			
第1試合	B面	朝霞G	上尾市 5-6 朝霞志木富士見	E面	富士見G	朝霞志木富士見 3-4 埼玉西部
第2試合			上尾市 18-3 埼玉西部			朝霞志木富士見 1-10 埼玉西部
第3試合			朝霞志木富士見 20-4 埼玉西部			埼玉西部 8-11 上尾市
第1試合	C面	大宮G	川口 8-4 宇都宮	F面	川口G	川口 12-1 草加・越谷
第2試合			宇都宮 7-9 大宮C			
第3試合			川口 11-2 大宮D			

スポーツくじ



冬季大会インターミディエット部門リトルリーグ北関東連盟大会は、スポーツ振興くじ助成金を受けて実施（開催）されています。